

HYDRA-CELL YLIPAINEVENTTIILIT C46

C46

C46AABNSSEE
Ylipaineventtiili C46

- 3/8" NPT
- Paineenkesto max. 103 bar
- Runko messinkiä tai haponkestävää terästä (316L)
- Kompakti rakenne



TUOTEKUVAUS

Varoventtiili avautuu kun esisäädetty paine saavutetaan ja venttiiliin kytketty putkisto kuljettaa nesteen takaisin syöttötankkiin tai pumpun imupuolelle.

Hydra-Cell C46 on pienikokoinen ja kompakti jousikuormitettu varoventtiili x-rengas tiivistetyllä männällä ja venttiilipesällä. Venttiilin avautumisalue on säädettävissä halutuksi kolmella eri jäykkyydellä olevalla jousella.

Wannerin C46 varoventtiili on mahdollista asentaa kahdella eri tavalla: OFF-LINE asennus tapahtuu putkistoon T-haaran avulla, ja IN-LINE asennus suoraan painelinjaan. Katso tarkemmat asennusohjeet alla olevasta kuvasta. Näistä kahdesta eri asennustavasta OEM Finland Oy suosittelee ensisijaisesti OFF-LINE asennustapaa.

Asennusesimerkki



TEKNISET TIEDOT

Kotelo	Messinki
Liitäntä	3/8" NPT
Max. käyttölämpötila	93 °C
Max. virtaus	38 l/min
Mäntä	SS 316L
Normaalisti varastossa oleva tuote	Ei
Paino	0,33 kg
Tiiviste	Buna-N
Venttiilin istukan materiaali	SS 316L

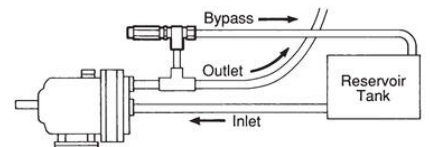
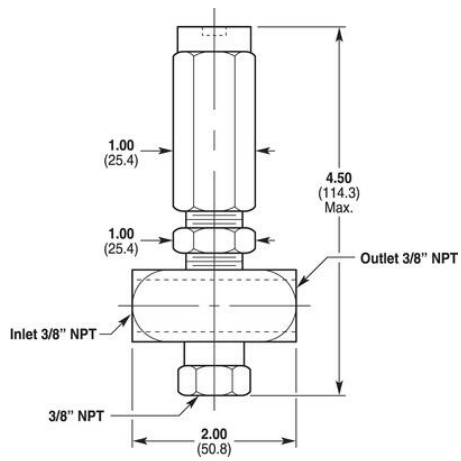

Fig. 1: Off-Line

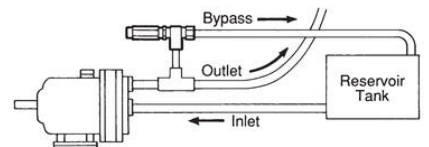

Fig. 1: Off-Line

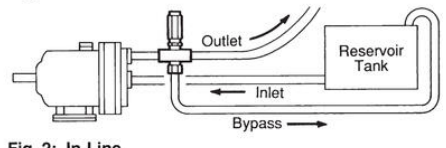

Fig. 2: In-Line

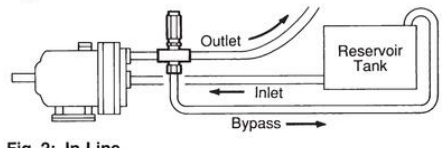

Fig. 2: In-Line