

SNR ES-SARJAN IRTOLAAKERIT PESILLE

Laakeri pidemmällä sisäkehällä

ES201

Laakeripesän irtolaakeri SNR

- Epäkeskokoikkikiristys
- Lyhyempi sisäkehä
- Sopii pienempään tilaan



TUOTEKUVAUS

KÄYTTÖALUEET

Laakeriyksiköiden laakerit ovat samaa tyyppiä kuin urakuulalaakerit. Erona on pallomainen ulkopinta sekä pidempi sisäkehä. Pallomaisella ulkopinnalla saadaan laakeriyksikkö itseasemoituvaksi. Laakeri on myös helpompi asentaa akselille plus-sovitteen ansiosta. Laakeri kiristetään akseliin epäkeskokoikkilla, stop-ruuvilla tai kiristysholkillä.

Laakeri on molemmin puolin suojattu metallisuojuksella.

Laakeri on vakiona C3-välyksinen ja kestää -20°C...+100°C astetta.

Mikäli lämpötila on alle vakion, NTN/SNR:llä on vaihtoehtona tähän L04 joka kestää -40°C.

Jos taas lämpötila on yli vakion, jälkimerkintä on T20, joka kestää +200°C astetta.

Yksikön laakereita löytyy 200- ja 300-sarjoissa.

NTN/SNR laakereiden jälkimerkinnät

- L3 3-huulitiiviste likaiseen tilaan
- T04 käyttölämpötila -40°C
- T20 käyttölämpötila aina +200°C asti
- G2 mahdollisuus uudelleensoviteluun (SNR)

TEKNISET TIEDOT

B	28,6 mm
B1	19,1 mm
C	12 mm
d	12
D2	28,6 mm
Dynaaminen laakerin kestävyys DYN	9.5500000000000007
J2	13,5 mm
Kierre	M6x1
Paino	0,14 kg

© Photos NTN-SNR ROULEMENTS

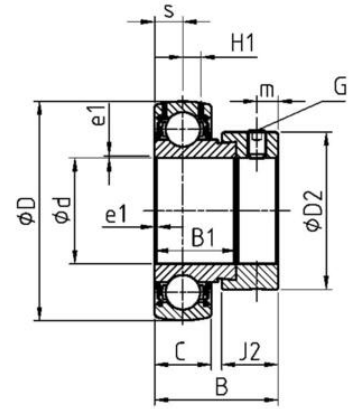
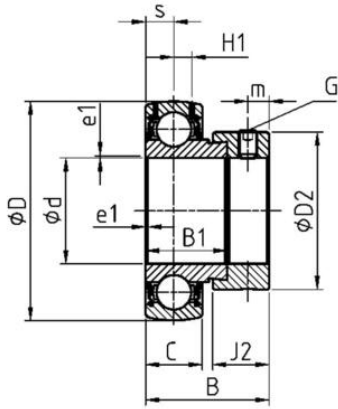

© Photos NTN-SNR ROULEMENTS