

T200-KALVOPUMPPU MEDIUM PRESSURE

Moottorikäyttöinen kalvopumppu

T200M
Kalvopumppu T200

- Virtaus 359 l/min saakka
- Paine max. 241 bar
- Kuluttuvat aineet
- Tiivisteetön rakenne



HYDRA-CELL®
SEAL-LESS PUMP TECHNOLOGIES



TUOTEKUVAUS

Raskaansarjan, korkeapaineinen, monikalvopumppu, jossa ei ole tiivisteitä.

Tiivisteetön rakenne eliminoi vuodot, vaarat ja tiivisteisiin liittyvät kustannukset; se alentaa käyttökustannuksia ja antaa pidemmän käyttöiän kuin kilpailevat pumpputekniikat.

T200 Medium Pressure on T200-sarjan keskivälin malli paineentuotossa.

TEKNISET TIEDOT

Hydrauliöljyn määrä	75,7 l
Pyörimissuunta	Valinnainen
Max. järjestelmän paine	34 bar
Liitännän sisääntulo	4"
Liitännän ulostulo	2"
Max. virtaus	321 l/min
Paino	1361 kg
Max. paine	241 bar
1098_Particle size (mm)	Max. 0,8

Threaded Version Inches (mm)

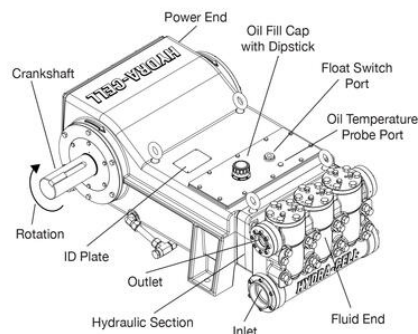
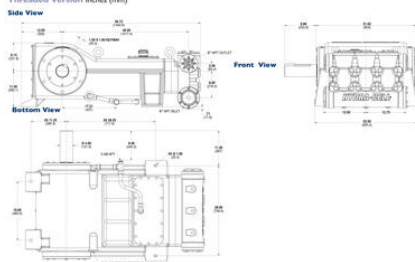

Threaded Version Inches (mm)
Side View

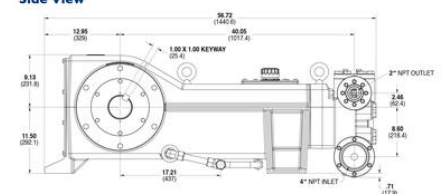

Threaded Version Inches (mm)

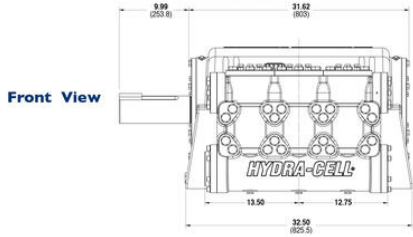

Front View

Threaded Version Inches (mm)

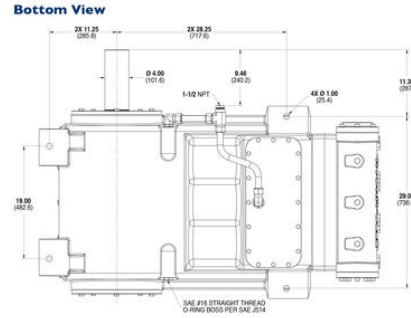

Bottom View

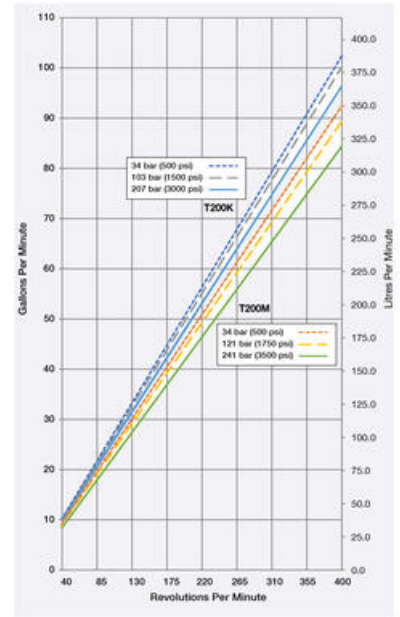

Net Positive Suction Head (NPSHr)

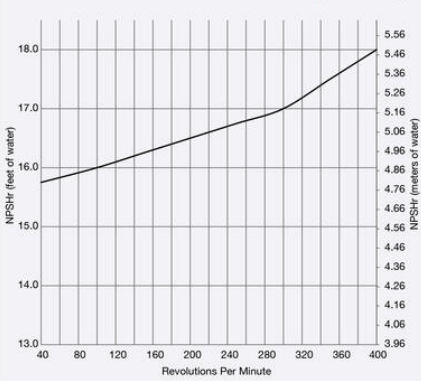

Threaded Version Inches (mm)

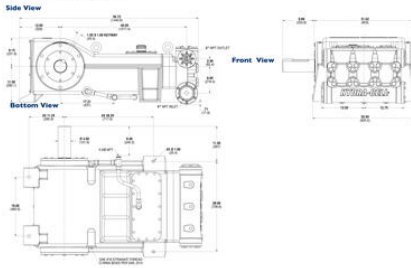

Side View

Bottom View

Front View

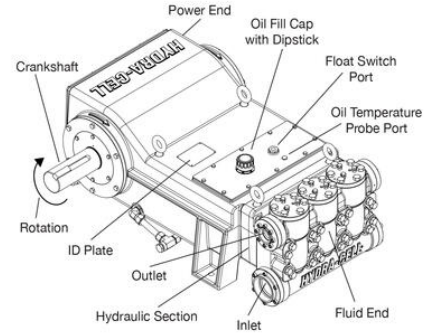

Threaded Version Inches (mm)

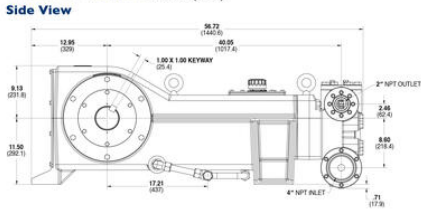

Side View

Threaded Version Inches (mm)

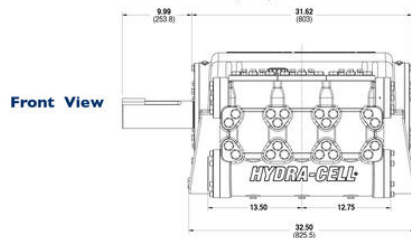

Front View

Threaded Version Inches (mm)

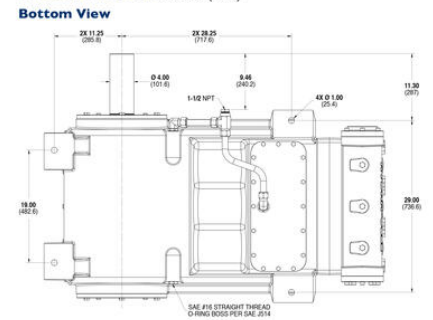

Bottom View

