

EM-186 ASKELMOOTTORIOHJAIN

Moottoriohjain 8 A virtaan asti

EM-186

Askelmoottorin ohjain 12-42VDC 1-8A

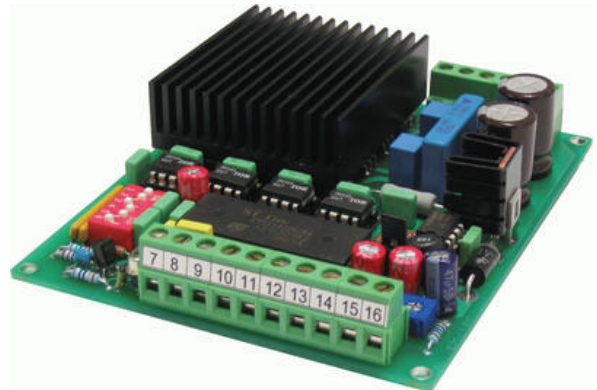

- Kiihdytys- ja jarrutusramppi
- Sisäänrakennettu pulssioskillaattori
- Itsetoipuva sulake

TUOTEKUVAUS

EM-186 on askelmoottoriohjain, joka sopii moottoreille 8 A virtaan asti. Se on bipolar-chopper tyyppinen ohjain, joka sopii useimmille askelmoottoreille ja tarjoaa parhaimman vääntömomentin. Ohjaimessa on oma apuoskillaattori, johon on ohjelmoitu seitsemän erilaista taajuutta nopeuden valitsemista varten. Apuoskillaattorin ominaisuuksiin sisältyy myös kiihdytysramppitoiminto, jonka avulla siirrytään joustavasti taajuudesta toiseen ja moottori myös käynnistyy luotettavasti suurillekin taajuuksille. Askellustoimintoja on neljä: koko, puoli, neljäsosa ja 1/8 osa askel. Haluttu toiminto valitaan kahdella ohjaustulolla. Vaihevirta (virtaraja) voidaan asettaa kahdeksaan eri arvoon käyttäen dip-kytkimiä. Kiihdytysramppi voidaan asetella trimmillä. Ohjainta ylivirralta ja väärältä syöttöjännitteen polariteetilta suojaava, itsetoipuva sulake vakiona.

TEKNISET TIEDOT

Huippuvirta	8
Käyttöjännite	12 V DC, 48 V DC
Mitat	90x107x30 mm
Paino	180 g

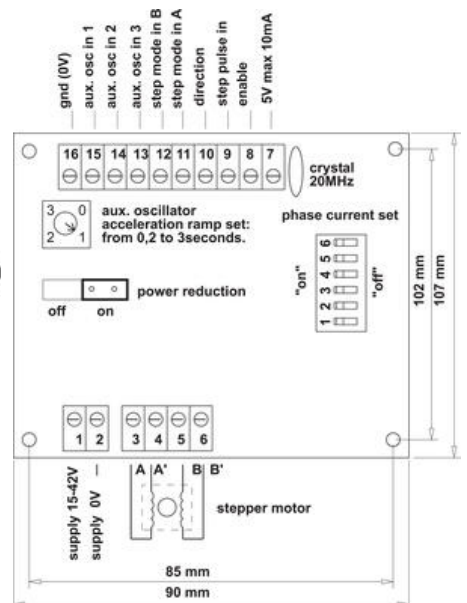
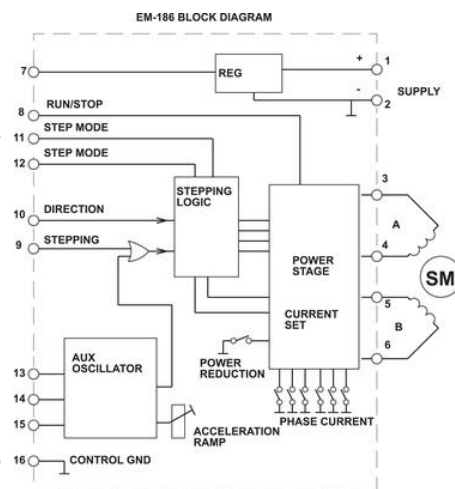
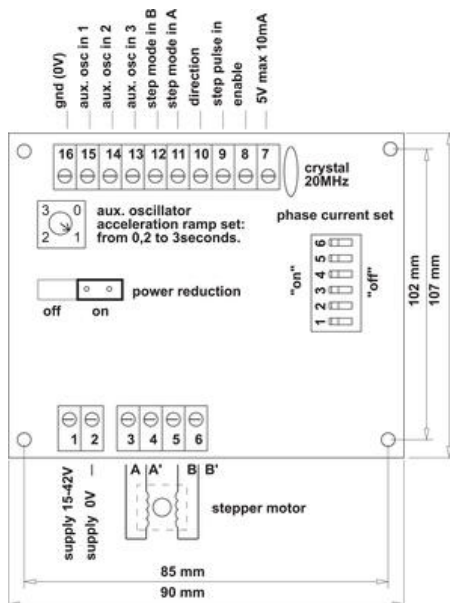

EM-186 BLOCK DIAGRAM

