

## Lattakaapelivaunut C-Kiskolle CRL-1 (30x32x6000)

Muovinen lattakaapelivaunu

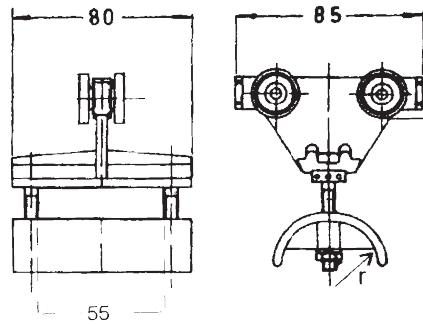

Tyyppi	LKF
C-kiskolle	"CRL-1"
Versio	Kiinteä
Pyörien materiaali	Muovi
Kaapelin leveys	max. 55 mm
Vaunun pituus	85 mm
Satulan säde (r)	27,5 mm
Kuormitus	150 N
Paino	0,106 kg
Til.nro.	6600865



Metallinen lattakaapelivaunu



Tyyppi	LFSCR	LFSCR 125/50	LFSCR 125/80	LFSCRK	LFSCRK 125/50	LFSCRK 125/80
C-kiskolle	"CRL-1"					
Versio	Kiinteä					
Pyörien materiaali	Muovi			Teräs, kuulalaakerit		
Kaapelin leveys (b)	max. 50 mm		max.80mm	max. 50 mm		max. 80 mm
Pituus (l)	80 mm	125 mm		80 mm	125 mm	
Satulan säde (r)	25 mm	35 mm		25 mm	35 mm	
Kuormitus	80 N			150 N		
Paino	0,30 kg	0,43 kg	0,46 kg	0,35 kg	0,48 kg	0,51 kg
Til.nro.	6610026	6610029	6610032	6610027	6610030	6610033

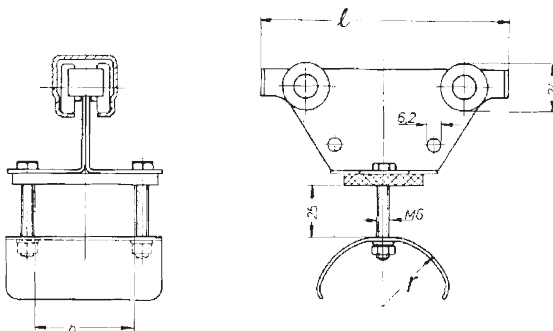

## Lattakaapelivaunu, keinuva

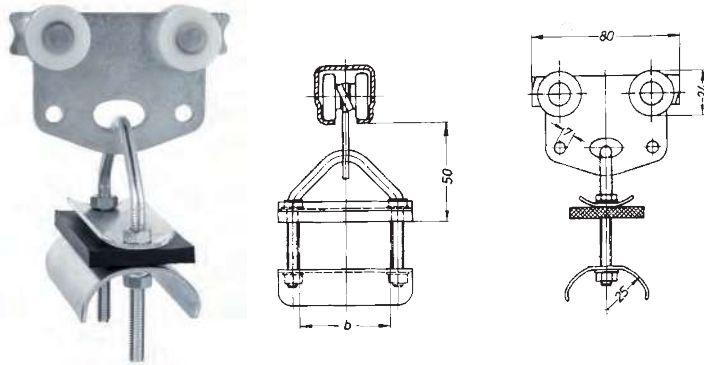

Tyyppi	LFCR	LFCRK
C-kiskolle	"CRL-1"	
Versio	Keinuva	
Pyörien materiaali	muovi	Teräs, kuulalaakerit
Kaapelin leveys (b)	max. 50 mm	
Satulan säde (r)	25 mm	
Kuormitus, max.	80 N	150 N
Paino	0,24 kg	0,29 kg
Til.nro.	6610023	6610024

- soveltuu parhaiten mutkaradoille

## Mukaanottolenkki

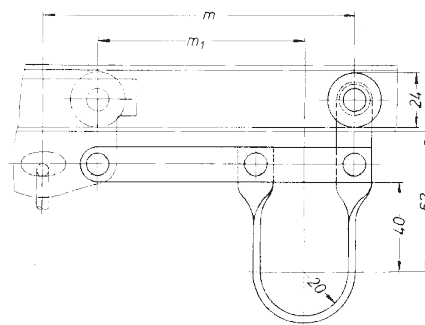

Tyyppi	LMCR	LMCR - 125	LMCRK	LMCRK - 125
C-kiskolle	"CRL-1"			
Sopii vaunuille	LFCR, LFSCR LRCR	LFSCR-125-50, LFSCR-125-80	LFCRK, LFSCRK, LRCRK	LFSCRK-125-50, LFSCRK-125-80
Etäisyys (m)	140 mm	170 mm	140 mm	170 mm
Etäisyys (m1)	95 mm	125 mm	95 mm	125 mm
Pyörien materiaali	muovi		teräs, kuulalaakerit	
Paino	0,190 kg	0,210 kg	0,215 kg	0,235 kg
Til.nro.	6610035	6610037	6610036	6610038

## Kiinteät vaunut lattakaapelille

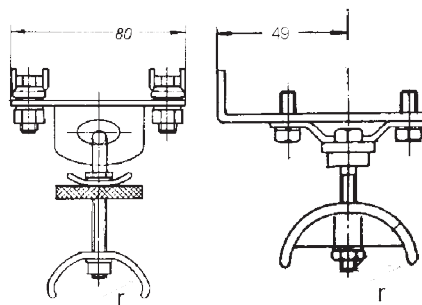

Tyyppi	LFECR	LFESCR	LFESCR 125-50	LFESCR 125-80	LKFE
C-kiskolle	"CRL-1"				
Sopii vaunuille	LFCR LFCRK	LFSCR LFSCRK	LFSCR-125-50 LFSCRK-125-50	LFSCR-125-80	LKF
Materiaali	Sinkittyä terästä				teräs ja muovi
Satulan säde (r)	25 mm	25 mm	35 mm	35 mm	27,5 mm
Paino	0,285 kg	0,25 kg	0,35 kg	0,38 kg	0,234 kg
Til.nro.	66100025	66100028	6600031	6610034	6600867