

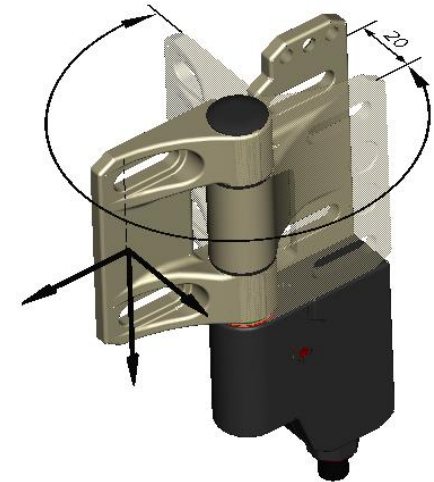

Edut

- 3 kosketinta (2 NC, 1 NO)
- kytkentäpiste säädettävissä 0 - 270°
- kytkentäpiste kokonaan uudelleen asetettavissa
- kytkentäpisteen hienosäätö (+/- 1,5°)
- saranan materiaali: ruostumaton teräs



Kätisyys vaihdettavissa nopeasti

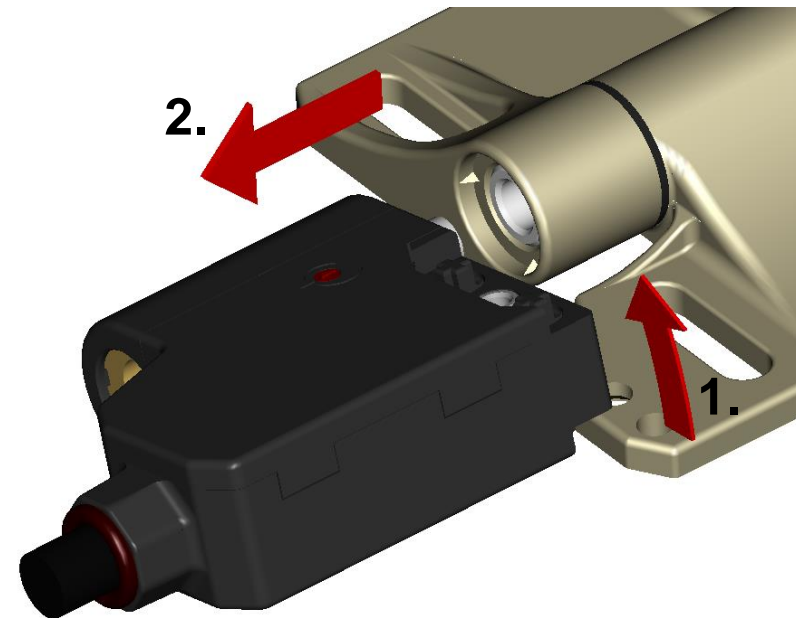
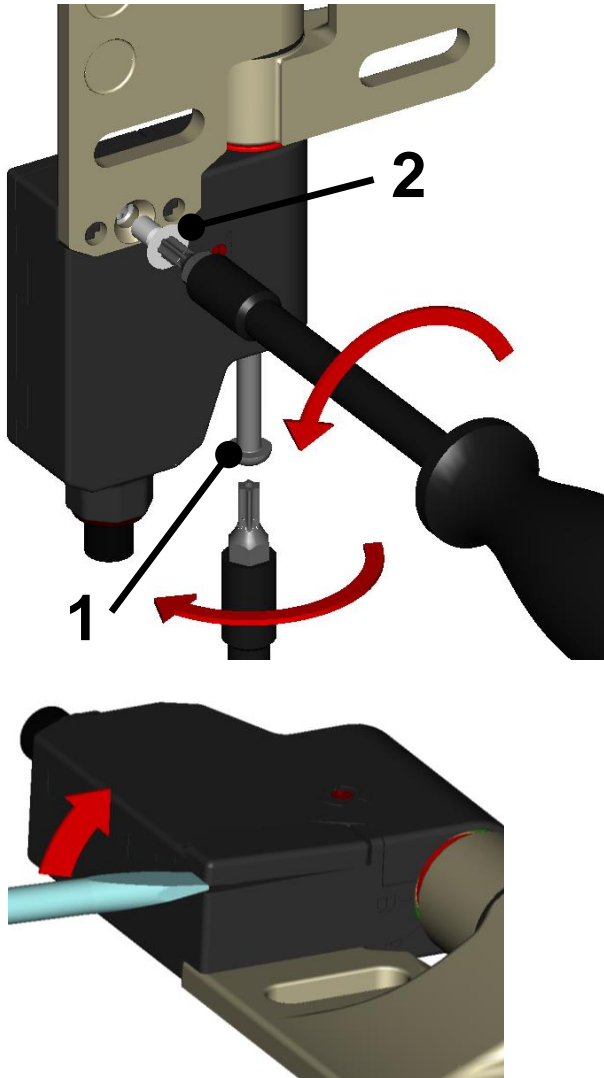

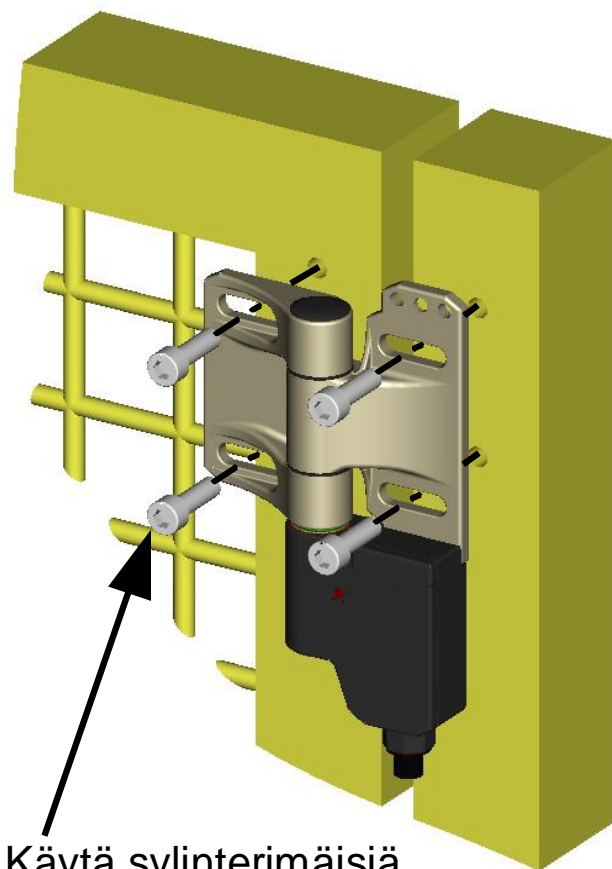

Käytä sylinterimäisiä
M6 ruuveja
DIN EN ISO 4762
(DIN 912)

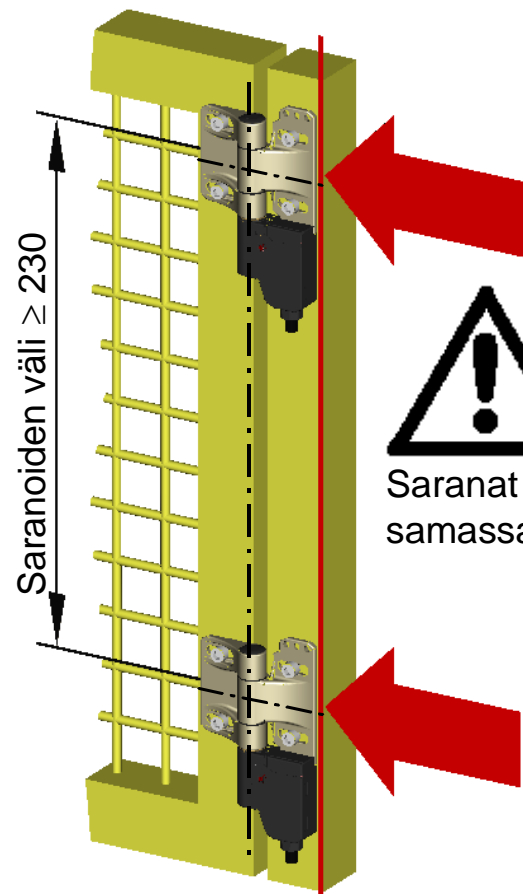

Saranat oltava
samassa linjassa !

SHS3 asennus

KytKentäpisteen asetus

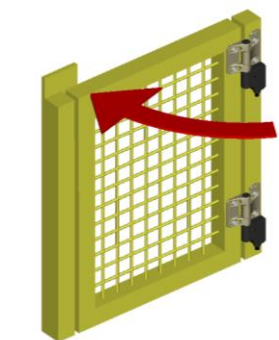

1.

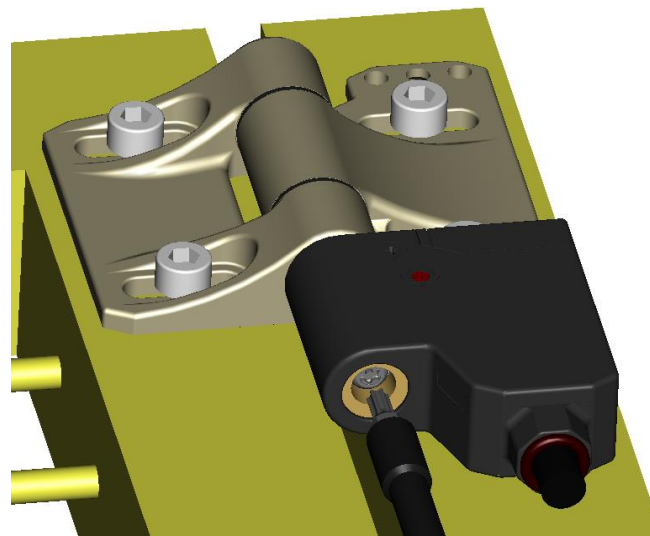

2.

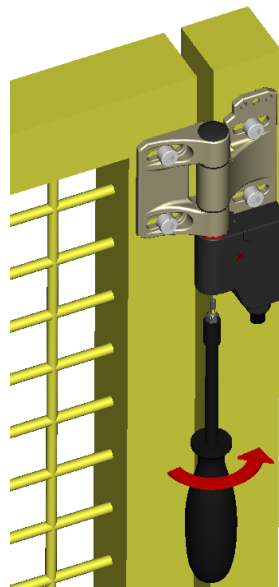

3.

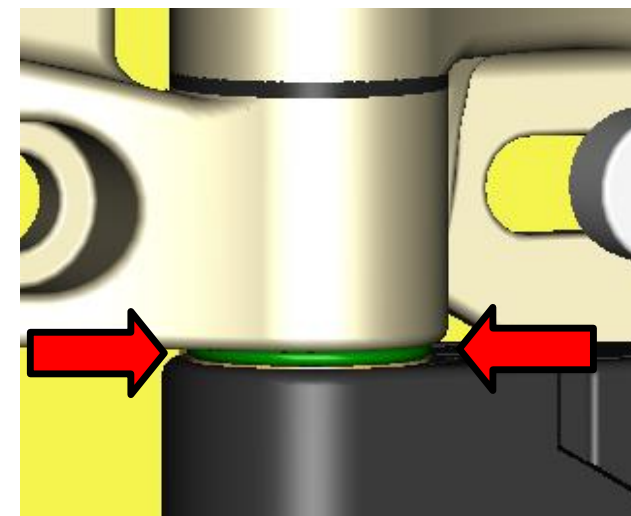

1. Ovi kiinni asentoon (tai paikkaan, johon kytKentäpiste halutaan)
2. Kiristä ruuvia erikoistyökalulla
3. Vihreä rengas ilmoittaa kytKentäpisteen asetuksen onnistuneen.
Muista loppukiristä (huom! Max kiristysmomentti 2Nm)



HUOM! NO-koskettimet avautuvat +/- 3° kytKentäpisteestä

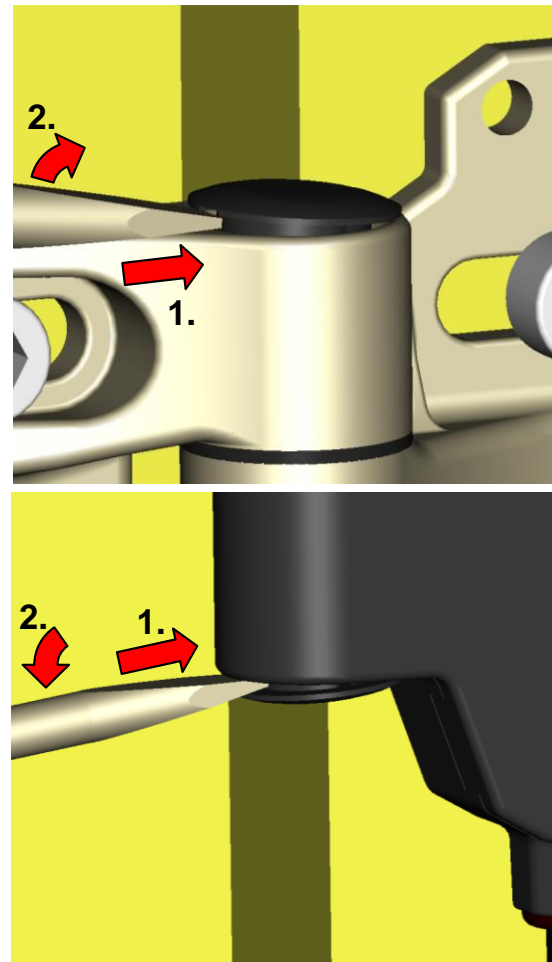
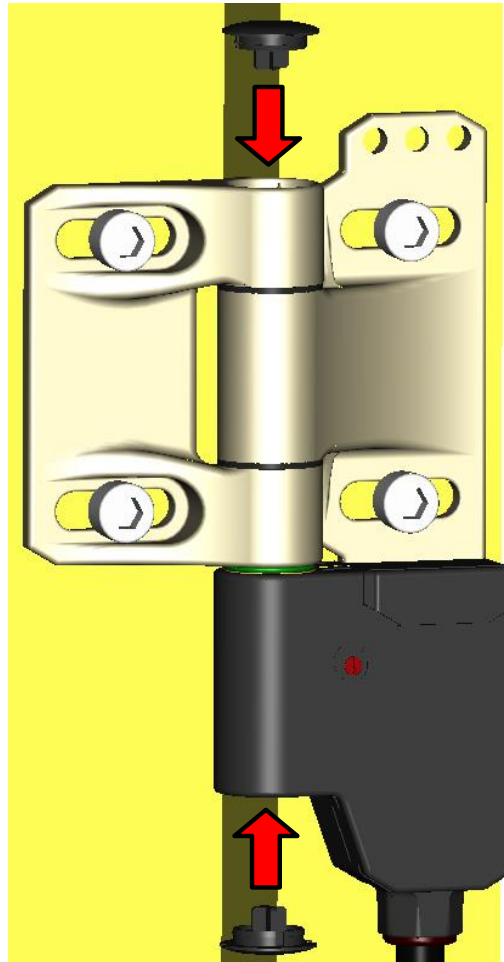

Pölysuojat



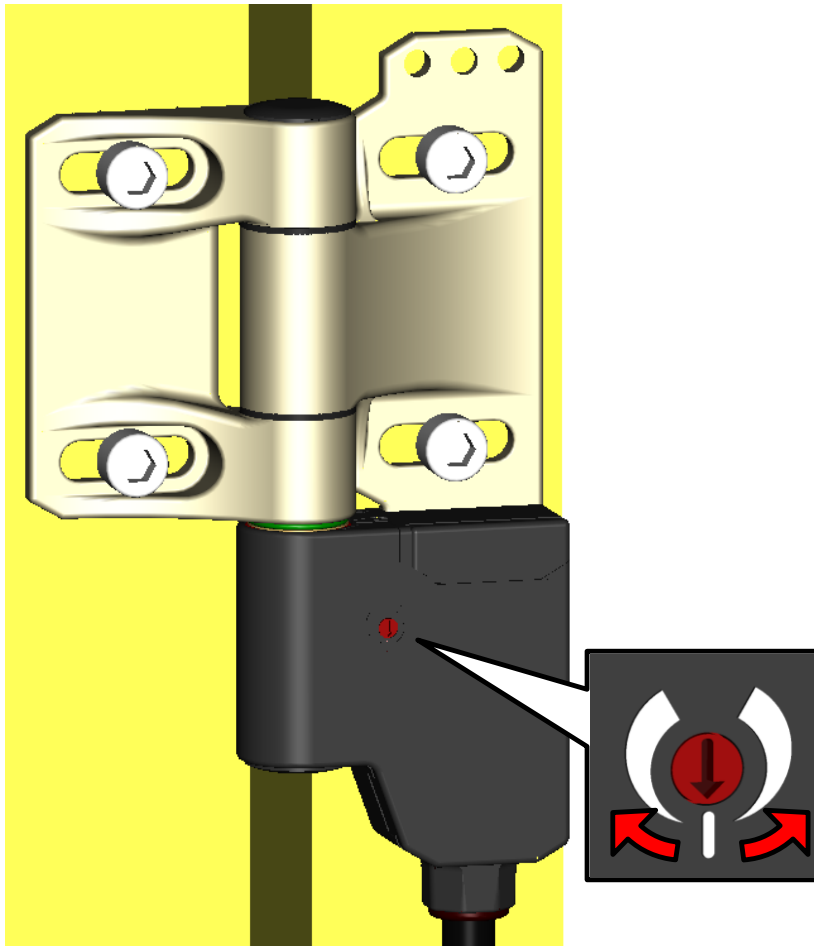

Hienosäätö +/- 1,5°
(Huomio oven avautumiskulma)

KytKentäpisteen poistaminen

1. Irroita kytkinyksikkö saranasta
2. Poista punainen kiekko
3. Käännä sylinterin nuoli asentoon A
4. Käänä sylinterin nuoli takaisin asentoon B samalla kevyesti painaen --> sylinteri painuu ala-asentoon
5. Aseta UUSI punainen kiekko
6. Asenna kytkinyksikkö takaisin saranaan

KytKentäpiste on nyt uudelleen asetettavissa

